

BARRIÈRE LEVANTE DOSSIER TECHNIQUE

La principale activité de la marbrerie LEMONTOULEIX est la découpe des blocs de marbre. Ces blocs, une fois mis à la dimension désirée, sont expédiés par camions. Le contrôle de l'accès des camions se fait grâce à une barrière levante.

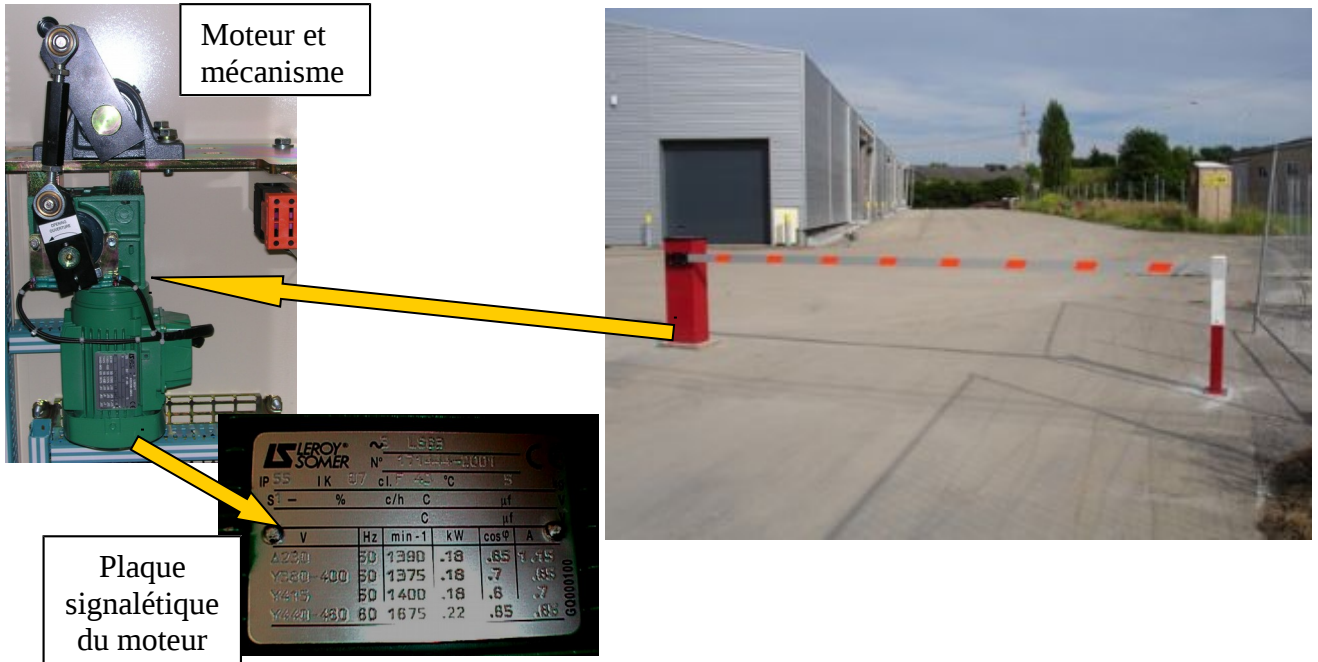

Cette barrière est commandée par un personnel au poste de garde qui dispose d'un pupitre de commande équipé :

- d'un poussoir de mise en service de la barrière
- d'un poussoir de mise hors service
- d'un voyant qui signale la mise en service
- d'un poussoir qui commande la montée de la lisse (barre en plastique rouge et blanche) pour autoriser le passage d'un camion
- d'un poussoir qui commande la descente de la lisse
- d'un voyant qui signale la montée ou la descente de la lisse.

Pupitre de commande

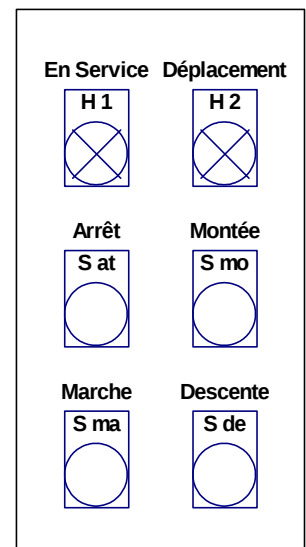

DOCUMENT ANNEXES

Schémas électriques et implantation

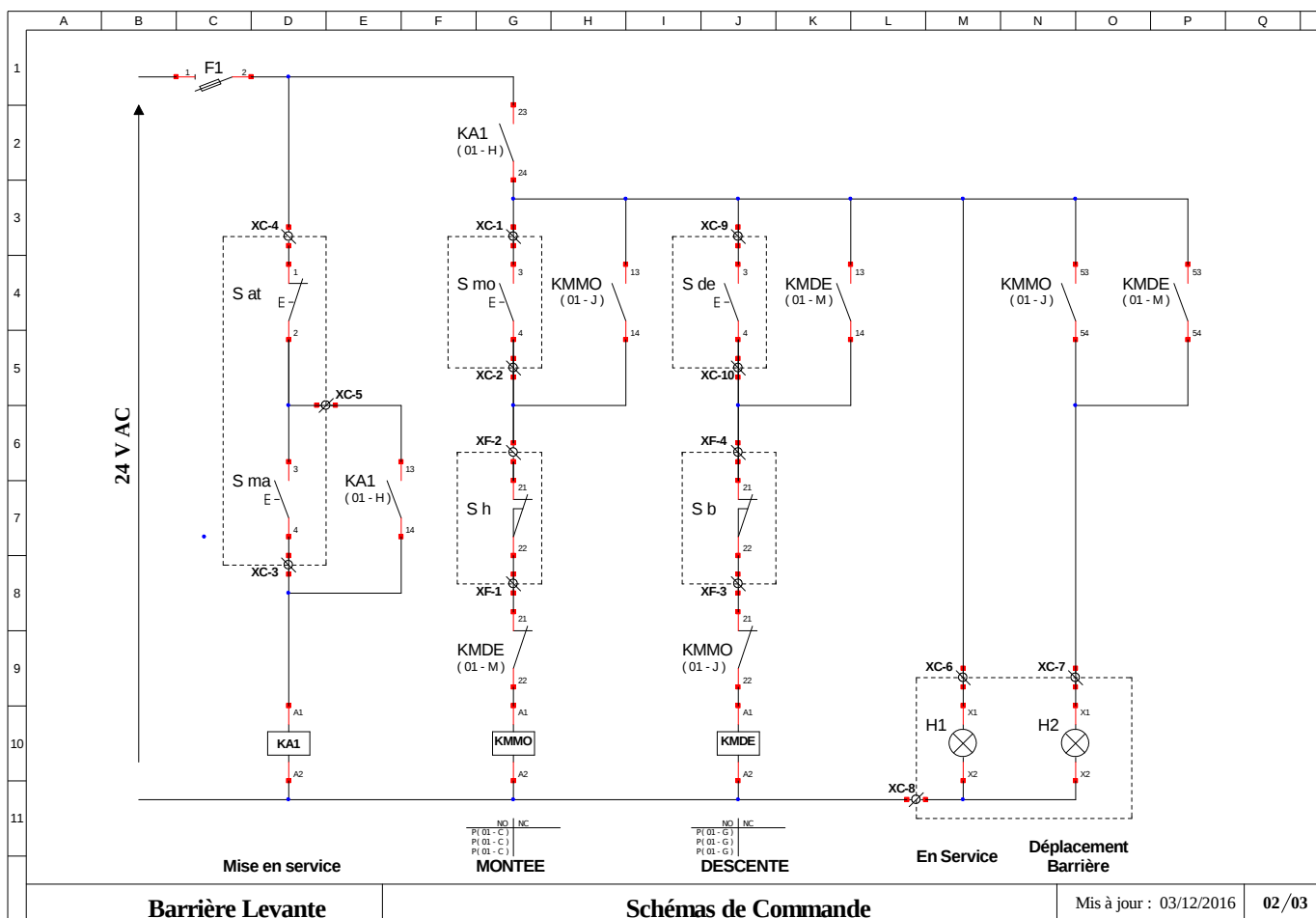
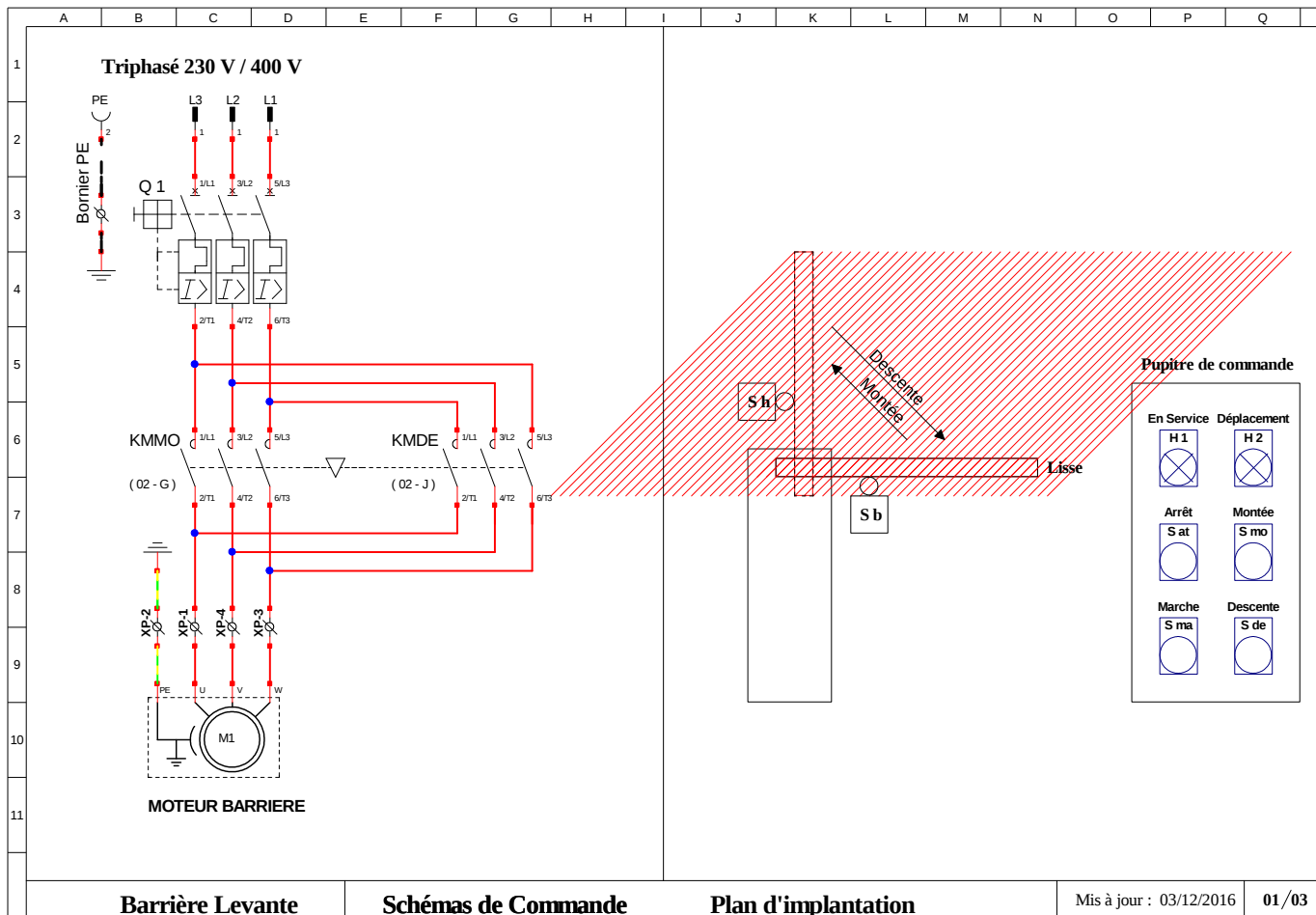

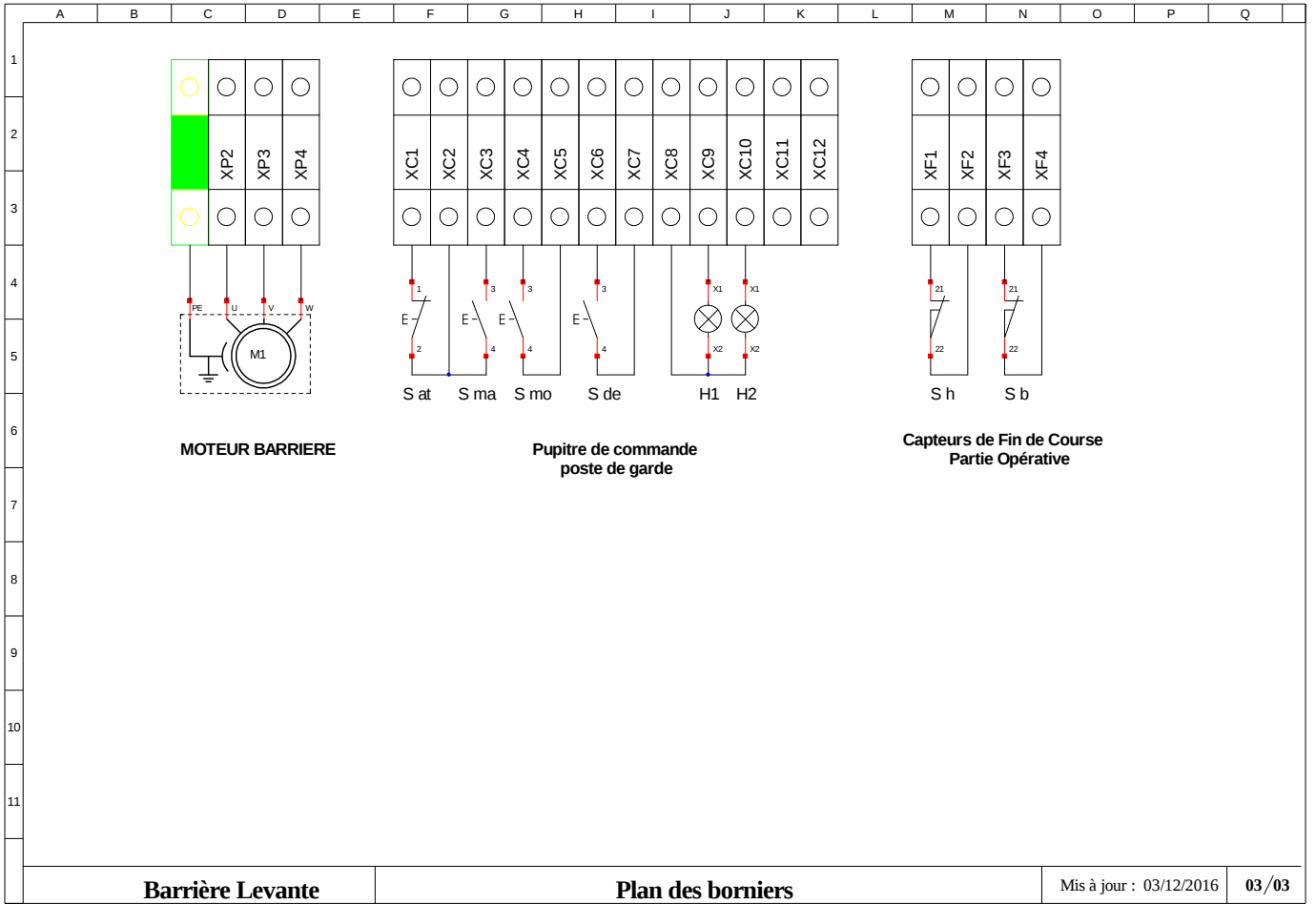

E:\Bac Pro MELEC\Nathan\Partie industrielle\Theme 3\Industriel\Bac_prof_melec_theme 3\Indus\Barrière Levante 1.xls